

USE AND CARE GUIDE

2 X 4FT. VERSASTRIP SERIES STRIP LIGHT

PACKAGE CONTENTS

Part	Description	Quantity
A	Lens	2
B	Fixture	2
C	Drywall Anchor	4
D	Mounting Screw	4
E	Continuous Run Screw	2
F	Continuous Run Wirings	4
G	Continuous Run Bracket	1

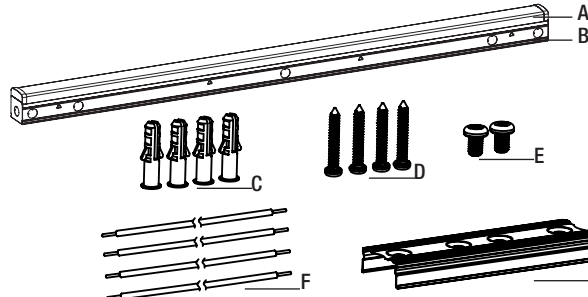

NOTE: This fixture should be used on a 120-277 Volt fused circuit 50/60Hz.

NOTE: Keep your receipt and these instructions for proof of purchase.

WARNING: Shut off the power at the circuit breaker or fuse panel before removing the old fixture. If you are unfamiliar with electrical installations, we recommend you contact a qualified electrician to do the installation.

INSTALLATION

Select a suitable location that can support the weight of the fixture.

SURFACE MOUNTING

With power disconnected to the electrical box, remove the existing fixture. Make a sketch of how the current fixture is wired (by wire color) or mark the wires with masking tape and a pencil so you will know how to properly reconnect the wires to the new LED light fixture.

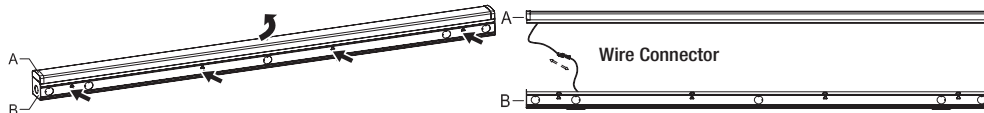

1 Press the sides of the fixture (B) inward, in the direction of the arrows, and remove the lens (A) with the other hand. After separating the lens (A) from the fixture (B), unplug the wire connector to disconnect the terminal wires.

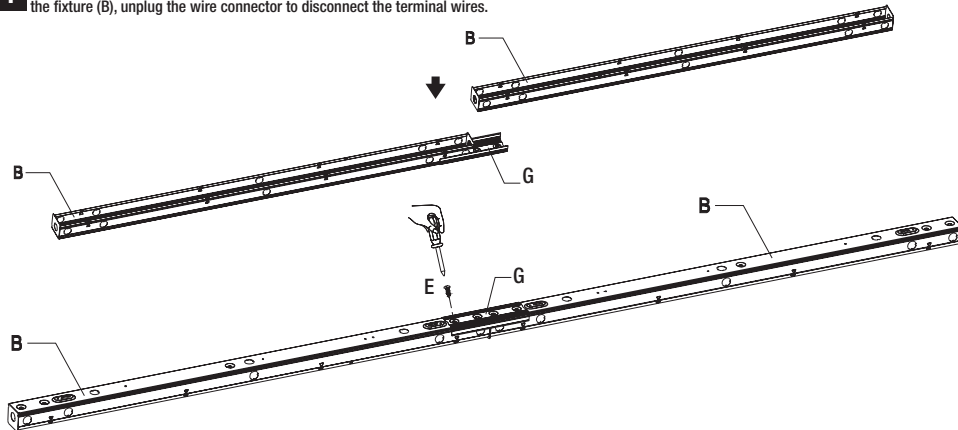

2 Place the two fixtures (A) on the continuous run bracket (G) and secure with the continuous run screws (E).

SURFACE MOUNTING (CONTINUED)

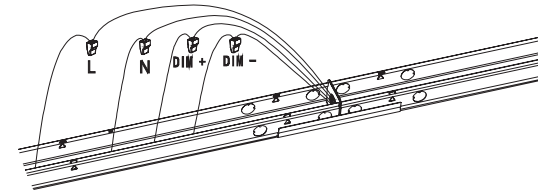

3 Use continuous run wires (F) to connect two 4ft electrical wires of the lamp through the hole at the end of the fixture (B), and insert the wire directly into the conductive hole of the terminal to complete the connection.

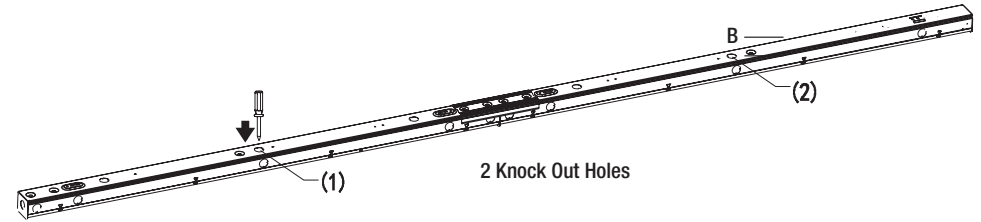

4 Hold the fixture (B) up to the mounting surface to determine which knock out hole to use for wiring the fixture. Mark two keyhole locations on the mounting surface. Using a screwdriver, punch out one of the large knock out holes in the fixture (B) for wiring, based on the installation position. Drill a 1/8-in. pilot hole into the screw locations marked on the ceiling. You can also use an awl or nail to dimple the screw holes. Install a drywall anchor (C) and a mounting screw (D) in each drilled mounting hole, but do not tighten fully.

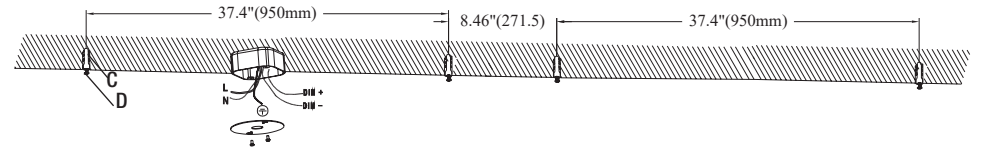

5 Feed the electrical wires from the electrical box through the center of the electrical box plate (not included). Secure the electrical box plate (not included) to the electrical box with the electrical box screws (not included).

NOTE: Additional hardware sold separately. Visit www.etissl.com for more information and to purchase.

SURFACE MOUNTING (CONTINUED)

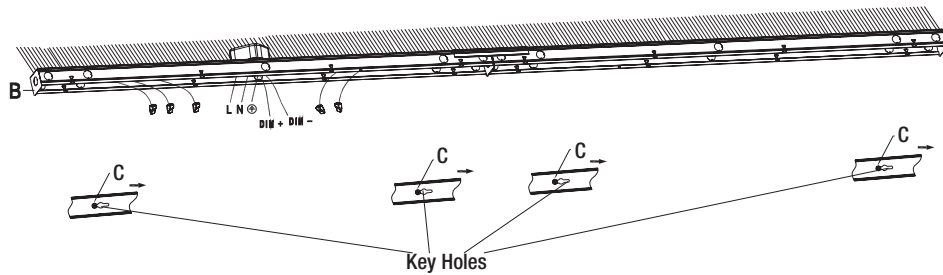

- 6** Feed the electrical wires from the electrical box through the open knock out hole in the fixture (B). Align the two mounting keyholes on the fixture (B) with the two mounting screws (D) in the ceiling. Once the screw heads are through the large ends of the keyholes, slide the fixture (B) to the right until the heads of the mounting screws (D) slide into the narrow ends of the keyholes. Finish tightening the mounting screws (D) until the fixture body (B) is tightly secured to the mounting surface.

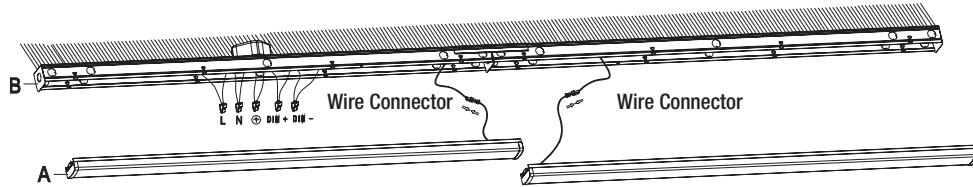

- 7** Insert the hot (black wire) and neutral (white wire) wires from the electrical box into the wire connectors of the same color wires from the fixture (B). Insert the ground wire from the electrical box into the wire connector attached to the green wire from the fixture (B). For 0-10V dimming, connect DIM+ and DIM- wires. Reconnect the terminal wires with the wire connector.

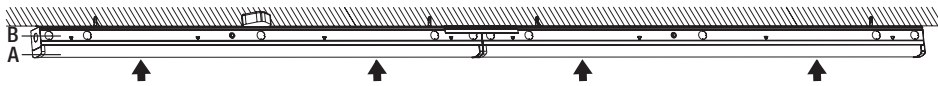

- 8** Snap the lens (A) onto the fixture (B). Restore the power to the electrical box. Turn on the light switch to activate the fixture.

! WARNING: Carefully read and understand the information given in this manual before beginning the assembly and installation. Failure to do so could lead to electric shock, fire, or other injuries which could be hazardous or even fatal. • Ensure the electricity to the wires you are working on is shut off. Either remove the fuse or turn off the circuit breaker. • This portable luminaire has a grounding type attachment plug as a feature to reduce the risk of electric shock. This plug will fit in a polarized outlet only one way. If the plug does not fit fully in the outlet, reverse the plug. If it still does not fit, contact a qualified electrician. Never use with an extension cord unless plug can be fully inserted. Do not alter the plug.

NOTICE:

- When using the power cord, the maximum distance to the electrical receptacle is determined by the 5 ft. power cord length.
- Do not use power cord with on/off switch for surface mounting.
- For use with 0-10V dimming circuits.

NOTICE: This device complies with Part 15 of the FCC Rules. Operation is subject to the following two conditions: (1) this device may not cause harmful interference, and (2) this device must accept any interference received, including interference that may cause undesired operation. These limits are designed to provide reasonable protection against harmful interference in a residential installation. This equipment generates, uses and can radiate radio frequency energy and, if not installed and used in accordance with the instructions, may cause harmful interference to radio communications. However, there is no guarantee that interference will not occur in a particular installation. If this equipment does cause harmful interference to radio or television reception, which can be determined by turning the equipment off and on, the user is encouraged to try to correct the interference by one or more of the following measures: Reorient or relocate the receiving antenna, increase the separation between the equipment and the receiver, connect the equipment into an outlet on a circuit different from that to which the receiver is connected, and consult the dealer or an experienced radio/TV.

- Changes or modifications not expressly approved by the party responsible for compliance could void the user's authority to operate the equipment.

See website for Warranty, Troubleshooting or Care and Cleaning details at www.etissl.com.

GUIDE D'UTILISATION ET D'ENTRETIEN

2 BANDES LUMINEUSES DE LA SÉRIE VERSASTRIP DE 4 PIEDS

CONTENU DE L'EMBALLAGE

Pièce	Description	Quantité
A	Lentille	2
B	boîtier de luminaire	2
C	Ancrage pour cloison sèche	4
D	Vis de montage	4
E	Raccord continu Vis	2
F	Câblage de connexion continu	4
G	Support de connexion continue	1

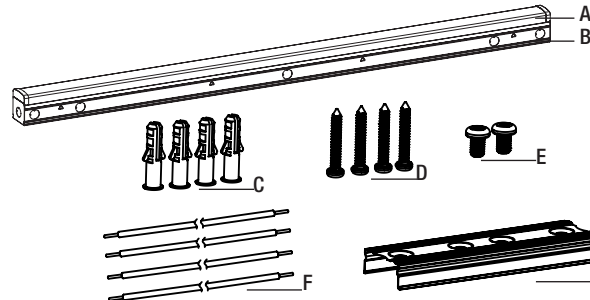

REMARQUE: Ce luminaire doit être utilisé sur un circuit protégé de 120 à 277 volts 50/60 Hz.

REMARQUE: Conservez votre reçu et ces instructions comme preuve d'achat.

AVERTISSEMENT: Coupez l'alimentation au niveau du disjoncteur ou du panneau de fusibles avant de retirer l'ancien luminaire.

Si vous n'êtes pas familier avec les installations électriques, nous vous recommandons de contacter un électricien qualifié pour effectuer l'installation.

INSTALLATION

Choisissez un emplacement approprié qui peut supporter le poids du luminaire.

MONTAGE EN SURFACE

Une fois l'alimentation électrique coupée, retirez le luminaire existant. Faites un croquis de câblage du luminaire actuel (par couleur de fil) ou marquez les fils avec du ruban adhésif et un crayon afin de savoir comment reconnecter correctement les fils au nouveau luminaire à LED.

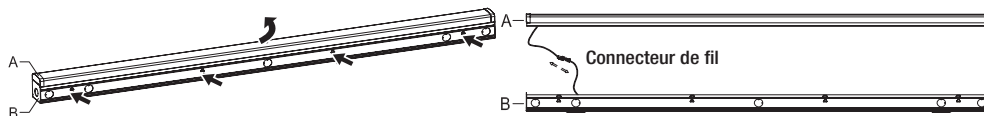

1 Appuyez sur les côtés du luminaire (B) vers l'intérieur, dans le sens des flèches, et retirez la lentille (A) avec l'autre main. Après avoir séparé la lentille (A) du luminaire (B), débranchez le connecteur des fils pour déconnecter les fils du terminal.

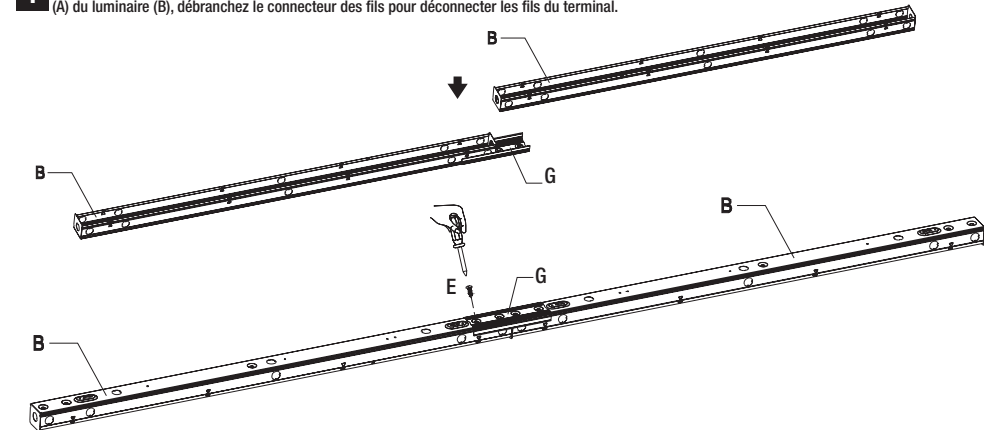

2 Placez les deux luminaires (A) sur le support de fonctionnement continu (G) et fixez-les avec les vis de fonctionnement continu (E).

MONTAGE EN SURFACE (SUITE)

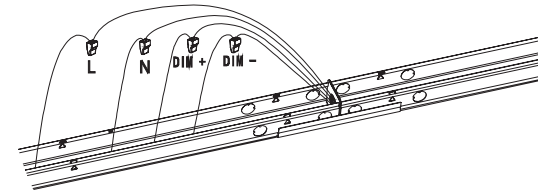

3 Utilisez des fils continus (F) pour connecter deux fils électriques de 4 pieds de la lampe à travers le trou à l'extrémité du luminaire (B) et insérez le fil directement dans le trou conducteur du terminal pour terminer la connexion.

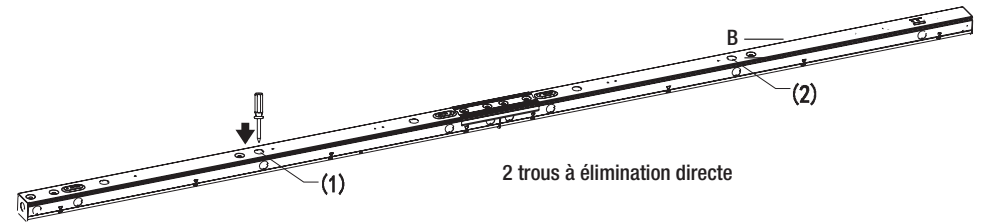

4 Maintenez le luminaire (B) contre la surface de montage pour déterminer le trou à utiliser pour le câblage du luminaire. Marquez deux emplacements de trou de serrure sur la surface de montage. À l'aide d'un tournevis, percez l'un des grands trous à percer dans le luminaire (B) pour le câblage, en fonction de la position d'installation. La perceuse à un trou pilote de 1/8 po dans les emplacements de vis marqués sur le plafond. Vous pouvez également utiliser un poinçon ou un clou pour creuser les trous de vis. Installez une cheville pour cloison sèche (C) et une vis de montage (D) dans chaque trou de montage percé, mais ne serrez pas complètement.

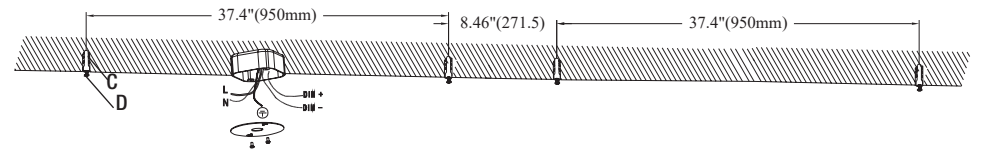

5 Faites passer les fils électriques du boîtier électrique par le centre de la plaque du boîtier électrique (non incluse). Fixez la plaque du boîtier électrique (non incluse) au boîtier électrique à l'aide des vis du boîtier électrique (non incluses).

REMARQUE: Matériel supplémentaire vendu séparément. Visitez www.etiisl.com pour plus d'informations et pour effectuer un achat.

MONTAGE EN SURFACE (SUITE)

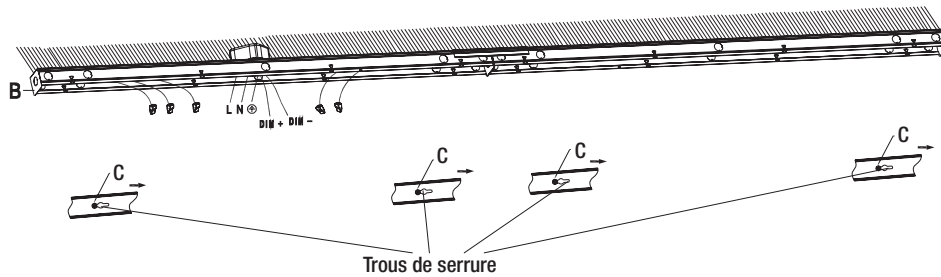

- 6** Faites passer les fils électriques du boîtier électrique à travers le trou ouvert du luminaire (B). Alignez les deux trous de fixation du luminaire (B) avec les deux vis de fixation (D) du plafond. Une fois que les têtes des vis sont passées dans les extrémités larges des trous de fixation, faites glisser le luminaire (B) vers la droite jusqu'à ce que les têtes des vis de fixation (D) glissent dans les extrémités étroites des trous de fixation. Terminez de serrer les vis de fixation (D) jusqu'à ce que le corps du luminaire (B) soit solidement fixé à la surface de montage.

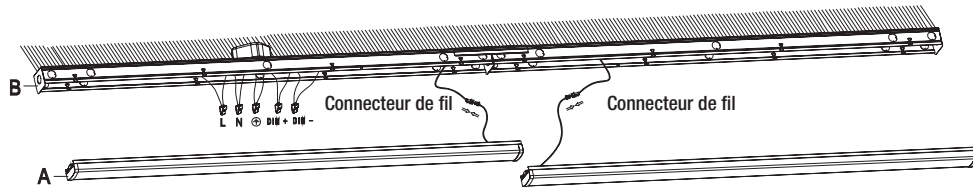

- 7** Insérez les fils chauds (fil noir) et neutres (fil blanc) du boîtier électrique dans les connecteurs de fils de la même couleur provenant du luminaire (B). Insérez le fil de terre du boîtier électrique dans le connecteur de fil fixé au fil vert du luminaire (B). Pour une gradation de 0 à 10 V, connectez les fils DIM+ et DIM-. Reconnectez les fils du terminal au connecteur de fil.

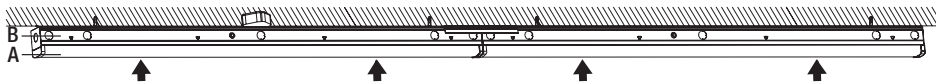

- 8** Fixez la lentille (A) sur le luminaire (B). Rétablissez l'alimentation du boîtier électrique. Allumez l'interrupteur pour activer le luminaire.

⚠ AVERTISSEMENT : Lisez et comprenez bien les renseignements fournis dans ce manuel avant de procéder à l'assemblage et à l'installation. Un manque à le faire pourrait mener à un risque de choc électrique, d'incendie ou de blessures qui pourraient être graves, voire même mortelles. • Assurez-vous de couper le courant au circuit sur lequel vous travaillerez. Enlevez le fusible ou coupez le disjoncteur. • Ce luminaire portatif est doté d'une fiche de fixation de type mise à la terre afin de réduire le risque de choc électrique. Cette fiche s'insère dans une prise polarisée dans un seul sens. Si la fiche ne rentre pas complètement dans la prise, inversez la fiche. S'il ne rentre toujours pas, contactez un électricien qualifié. Ne jamais utiliser avec une rallonge à moins que la fiche ne puisse être complètement insérée. Ne modifiez pas la prise.

AVIS:

- Si vous utilisez un cordon d'alimentation, la distance maximale à une prise électrique est établie par la longueur du cordon d'alimentation de 5 pi (152 cm).
- N'utilisez pas de cordon d'alimentation avec interrupteur marche/arrêt pour un montage en surface.
- À utiliser avec les circuits de gradation 0-10 V.

AVIS : Cet appareil est conforme à la Section 15 du règlement de la FCC. Le fonctionnement est subordonné de deux conditions: (1) cet appareil ne doit pas causer d'interférence nuisible, (2) cet appareil doit accepter toute interférence reçue, notamment une interférence qui pourrait entraîner un fonctionnement indésirable. Ces limites servent à offrir une protection raisonnable contre une interférence nocive dans une installation résidentielle. Ce dispositif génère, utilise et peut irradier une énergie de fréquence radio; s'il n'est pas installé et utilisé conformément aux directives, il peut causer une interférence nocive aux communications radio. Il n'est toutefois pas garanti qu'aucune interférence ne surviendra dans une installation particulière. Si le dispositif cause une interférence nuisible à la réception radio ou télé, ce qui peut être établi en éteignant et rallumant le dispositif, on conseille à l'utilisateur de tenter de remédier à la situation en utilisant une ou plusieurs de ces procédures : Réorienter ou déplacer l'antenne réceptrice. Augmenter la distance entre le dispositif et le poste récepteur. Brancher l'équipement dans une prise de courant sur un circuit autre que celui sur lequel le récepteur est branché. Demander conseil auprès du marchand ou d'un technicien en radio/télé.

- Tout changement ou toute modification non expressément approuvée par la partie responsable de la conformité peut rendre nulle l'autorisation de l'utilisateur d'utiliser l'équipement.

Les renseignements sur la garantie, le dépannage, l'entretien et le nettoyage se trouvent sur le site Web : www.etissl.com.

MANUAL DE USO Y CUIDADO

2 TIRAS DE LUZ DE 4 PIES DE LA SERIE VERSASTRIP

CONTENIDO DEL PAQUETE

Pieza	Descripción	Cantidad
A	Lente	2
B	Cuerpo del aparato	2
C	Anclaje para paneles de yeso	4
D	Tornillo de montaje	4
E	Tornillo de funcionamiento continuo	2
F	Cableado de funcionamiento continuo	4
G	Soporte de funcionamiento continuo	1

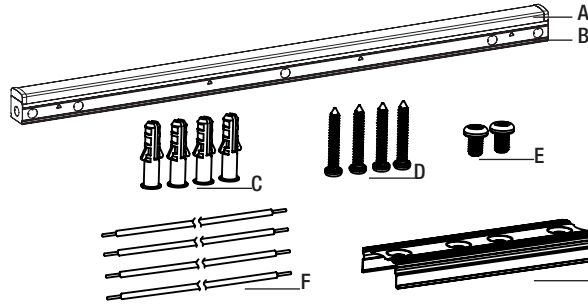

NOTA: Este accesorio debe utilizarse en un circuito con fusibles de 120-277 voltios, 50/60 Hz.

NOTA: Conserve el recibo y estas instrucciones como prueba de compra.

ADVERTENCIA: Desconecte la alimentación desde el disyuntor o el panel de fusibles antes de retirar el artefacto antiguo.

Si no está familiarizado con las instalaciones eléctricas, le recomendamos que se comunique con un electricista calificado para que realice la instalación.

INSTALACIÓN

Seleccione una ubicación adecuada que pueda soportar el peso del accesorio.

MONTAJE EN SUPERFICIE

Con la alimentación desconectada de la caja eléctrica, retire la luminaria existente. Haga un boceto de cómo está conectada la luminaria actual (por color de cable) o marque los cables con cinta adhesiva y un lápiz para saber cómo volver a conectarlos correctamente a la nueva luminaria LED.

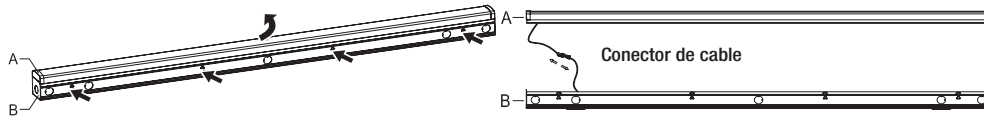

1 Presione los lados del dispositivo (B) hacia adentro, en la dirección de las flechas, y retire la lente (A) con la otra mano. Después de separar la lente (A) del dispositivo (B), desenchufe el conector de cables para desconectar los cables terminales.

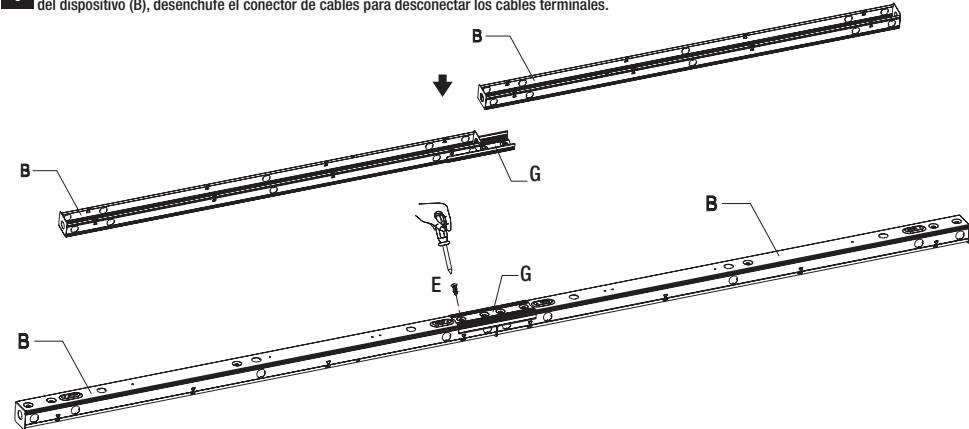

2 Coloque los dos accesorios (A) en el soporte de recorrido continuo (G) y asegúrelos con los tornillos de recorrido continuo (E).

MONTAJE EN SUPERFICIE (CONTINUACIÓN)

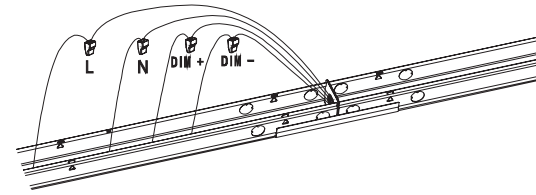

3 Utilice cables de recorrido continuo (F) para conectar dos cables eléctricos de 4 pies de la lámpara a través del orificio en el extremo del artefacto (B) e inserte el cable directamente en el orificio conductor del terminal para completar la conexión.

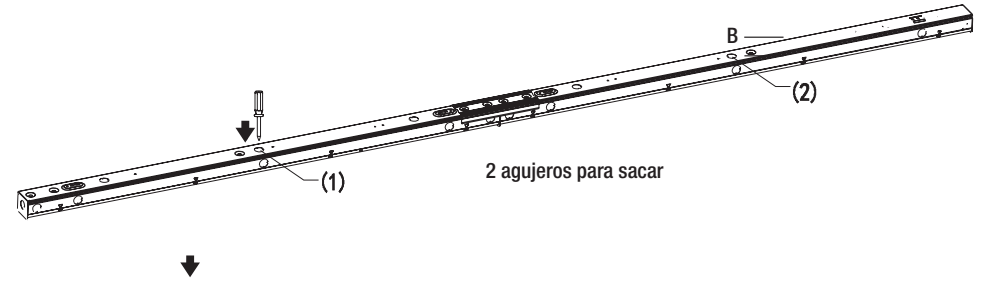

4 Sostenga la luminaria (B) sobre la superficie de montaje para determinar qué orificio ciego utilizar para el cableado de la luminaria. Marque dos ubicaciones de orificios de cerradura en la superficie de montaje. Con un destornillador, perforo uno de los orificios ciegos grandes en la luminaria (B) para el cableado, según la posición de instalación. Taladre un orificio guía de 1/8 pulg. en las ubicaciones de los tornillos marcadas en el techo. También puede usar un punzón o un clavo para hacer hoyuelos en los orificios de los tornillos. Instale un anclaje para paneles de yeso (C) y un tornillo de montaje (D) en cada orificio de montaje perforado, pero no ajuste por completo.

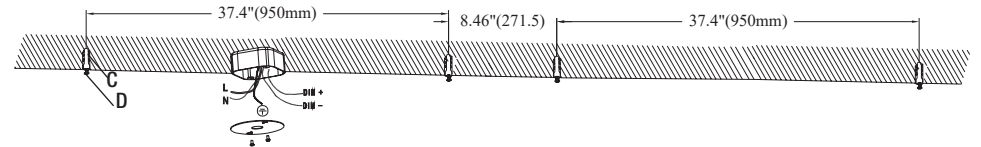

5 Pase los cables eléctricos desde la caja eléctrica a través del centro de la placa de la caja eléctrica (no incluida). Fije la placa de la caja eléctrica (no incluida) a la caja eléctrica con los tornillos de la caja eléctrica (no incluidos).

NOTA: El hardware adicional se vende por separado. Visite www.etissl.com para obtener más información y realizar compras.

MONTAJE EN SUPERFICIE (CONTINUACIÓN)

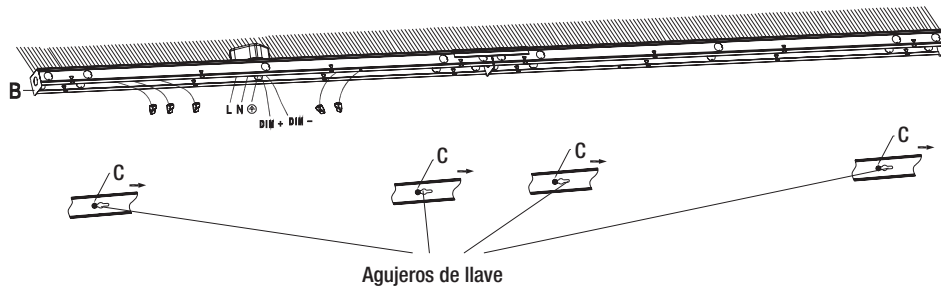

- 6** Pase los cables eléctricos desde la caja eléctrica a través del orificio abierto en la luminaria (B). Alinee los dos orificios de montaje de la luminaria (B) con los dos tornillos de montaje (D) en el techo. Una vez que las cabezas de los tornillos hayan pasado por los extremos grandes de los orificios, deslice la luminaria (B) hacia la derecha hasta que las cabezas de los tornillos de montaje (D) se deslicen hacia los extremos angostos de los orificios. Termine de ajustar los tornillos de montaje (D) hasta que el cuerpo de la luminaria (B) esté firmemente fijado a la superficie de montaje.

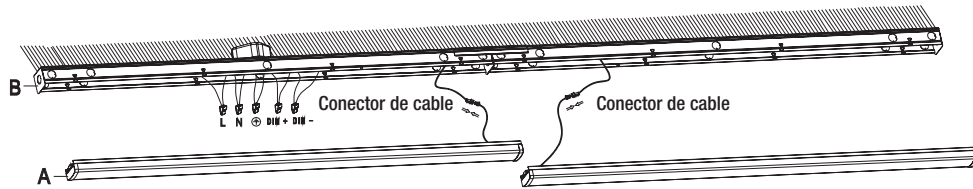

- 7** Inserte los cables de corriente (cable negro) y neutro (cable blanco) de la caja eléctrica en los conectores de cables del mismo color de los cables de la luminaria (B). Inserte el cable de tierra de la caja eléctrica en el conector de cables conectado al cable verde de la luminaria (B). Para atenuar de 0 a 10 V, conecte los cables DIM+ y DIM-. Vuelva a conectar los cables terminales con el conector de cables.

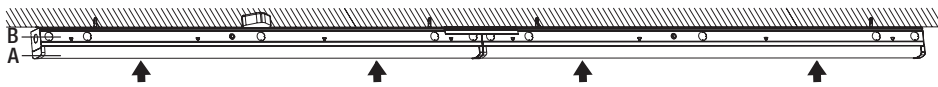

- 8** Coloque la lente (A) en el dispositivo (B). Restablezca la alimentación a la caja eléctrica. Encienda el interruptor de la luz para activar el dispositivo.

⚠ ADVERTENCIA: Lea cuidadosamente y comprenda la información incluida en este manual antes de comenzar el armado e instalación. No hacerlo puede provocar descarga eléctrica, incendio, u otras lesiones que pueden ser graves o mortales. • Asegúrese de cortar el suministro eléctrico en los cables con los que trabajará. Extraiga los fusibles o apague el cortacircuitos. • Esta luminaria portátil tiene un enchufe de conexión a tierra como característica para reducir el riesgo de descarga eléctrica. Este enchufe encajará en un tomacorriente polarizado de una sola manera. Si el enchufe no encaja completamente en el tomacorriente, invierta el enchufe. Si aún así no encaja, comuníquese con un electricista calificado. Nunca lo use con un cable de extensión a menos que el enchufe se pueda insertar completamente. No modifique el enchufe.

AVIS:

- Cuando se utiliza el cable de alimentación, la distancia máxima al receptáculo eléctrico se determina por la longitud del cable de alimentación de 5 pies.
- No utilice un cable de alimentación con interruptor de encendido/apagado para el montaje en superficie.
- Para utilizar con circuitos de atenuación de 0-10 V.

AVISO: Este dispositivo cumple con la Parte 15 de las Reglas de la FCC. El funcionamiento está sujeto a las siguientes dos condiciones: (1) este dispositivo no puede causar interferencias perjudiciales y (2) este dispositivo debe aceptar cualquier interferencia recibida, incluidas las interferencias que puedan causar un funcionamiento no deseado. Estos límites se establecen para brindar protección razonable contra interferencia dañina en una instalación residencial. Este equipo genera, utiliza y puede irradiar energía de frecuencias de radio y, si no se instala conforme a las instrucciones, puede provocar interferencia dañina a las comunicaciones de radio. Sin embargo, no existe garantía de que la interferencia no se produzca en una instalación en particular. Si este equipo produce interferencia dañina a la recepción de radio o televisión, lo que puede determinarse encendiendo y apagando el equipo, se insta al usuario a intentar corregir la interferencia mediante uno de los siguientes métodos: Cambie la orientación o ubicación de la antena receptora. Aumente la separación entre el equipo y el receptor. Conecte el equipo en un tomacorriente que esté en un circuito diferente al cual está conectado el receptor. Consulte con el representante o con un técnico experimentado en radio y televisión para solicitar asistencia.

- Cambios o modificaciones no aprobadas en forma expresa por la parte responsable del cumplimiento puede invalidar la autoridad del usuario de manejar el equipo.

Las informaciones sobre la garantía, la solución de problemas, el mantenimiento y la limpieza se puede encontrar en el sitio web: www.etissl.com.

Preguntas, problemas, piezas faltantes
Llame al Centro de Atención al Cliente de ETI en el horario de 8 a.m. - 5 p.m., HSC, de lunes a viernes.
1-855-ETI-SSL1 (1-855-384-7754) www.etissl.com